



Instructions d'installation du servo de changeur de vitesses

Concerne la pièce n° 9892

Contenu de la trousse :

- Servo de changeur de vitesses
- Palonnier de servo de changeur de vitesses
- Ressort de torsion du servo de changeur de vitesses

Outils nécessaires:

- Clé Allen de 1,5 mm

Composants requis (non inclus):

- Système d'alimentation sans balais TRX-4M® (n° 6250)
- Transmetteur à 3 canaux (n° 6517 TQ ou n° 6529 TQi)

1. Retirer le levier de vitesse

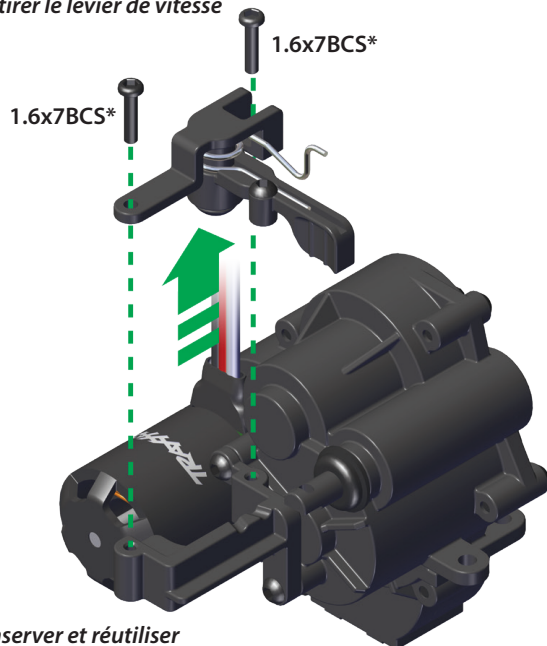

* Conserver et réutiliser

2A. Installer le servo.

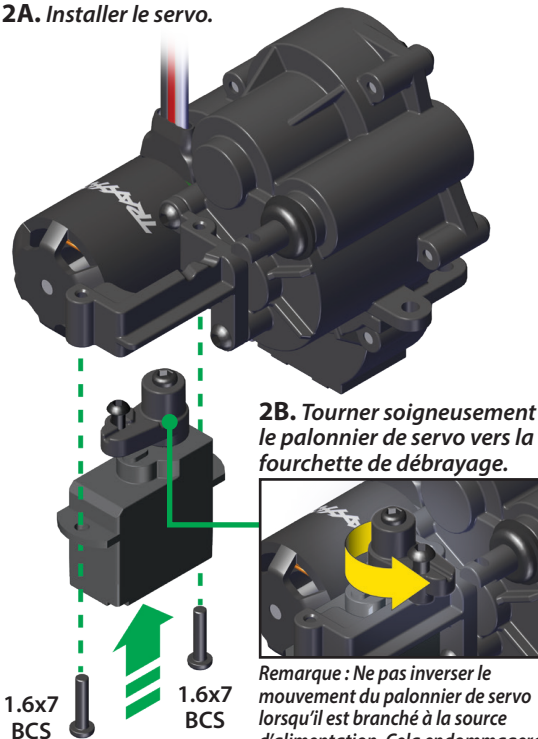

2B. Tourner soigneusement le palonnier de servo vers la fourchette de débrayage.

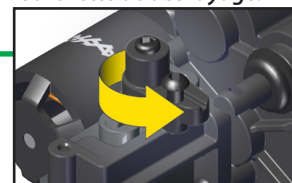

Remarque : Ne pas inverser le mouvement du palonnier de servo lorsqu'il est branché à la source d'alimentation. Cela endommagera le moteur interne et l'engrenage.

3A. Insérer le ressort dans la fourchette de débrayage et l'installer dans le palonnier de servo.

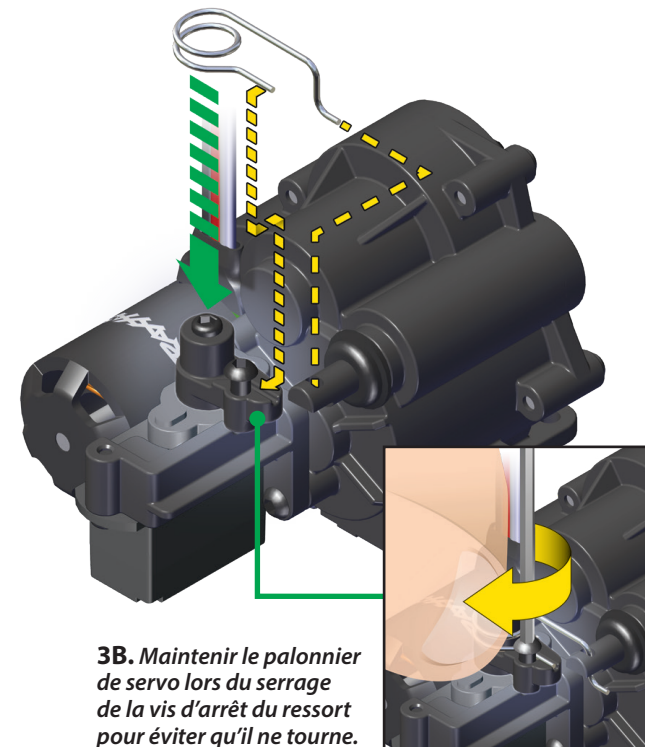

3B. Maintenir le palonnier de servo lors du serrage de la vis d'arrêt du ressort pour éviter qu'il ne tourne.

4. Installation terminée

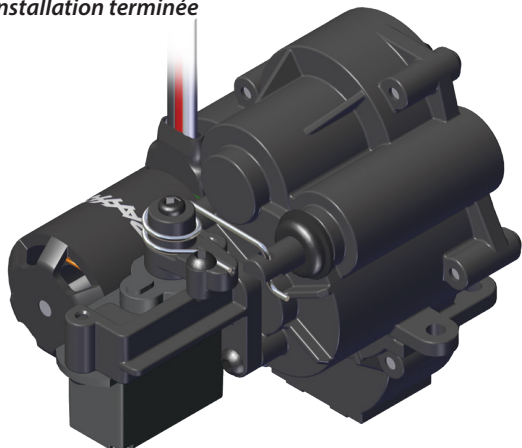

5. Brancher le servo au CH3 du module ECM sans balais.

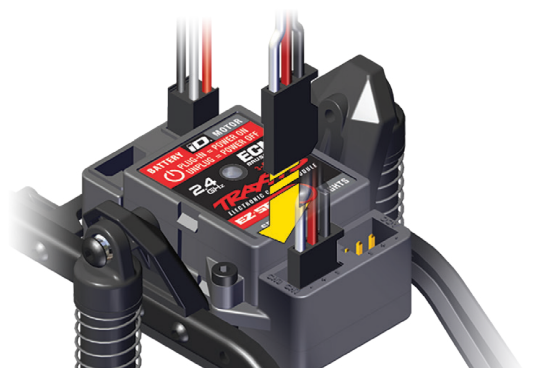

Fonctionnement du servo



Vitesse supérieure



Vitesse inférieure

Si vous avez des questions ou avez besoin d'assistance technique, communiquez avec Traxxas au

1-888-TRAXXAS

(1-888-872-9927) (uniquement les résidents des États-Unis)